

PATENTADO

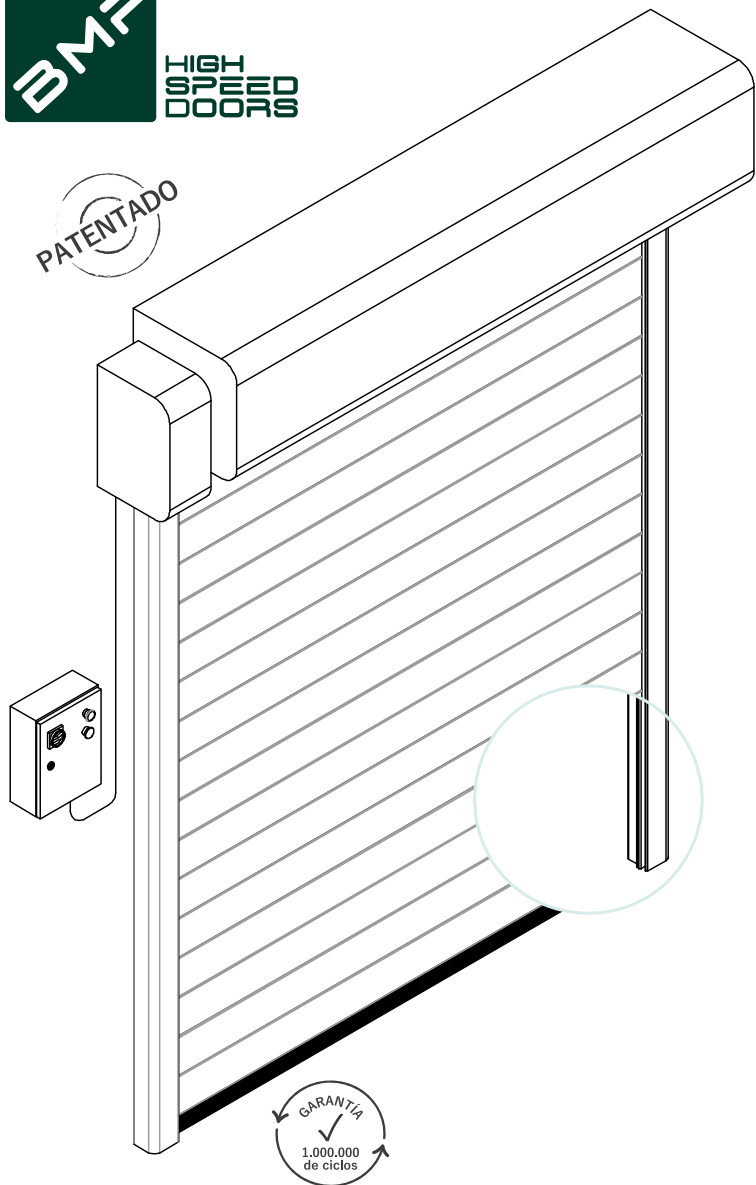

GARANTÍA
1.000.000
de ciclos



DYNAMICROLL® FRIGO 1

DESCRIPCIÓN

DynamicRoll® **FRIGO 1** es una puerta enrollable autorreparable con una cortina especial tipo sándwich compuesta por PVC / polietileno expandido / PVC.

Los segmentos aislantes de la cortina evitan la formación de hielo, creando un corte térmico gracias al aislamiento constante. El grosor de la cortina es de aproximadamente 18 mm.

La estructura perimetral está equipada con cables calentadores que están ubicados en el sistema de deslizamiento y en las conexiones para evitar la condensación y la formación de hielo en la cortina.

Estas características hacen que la puerta sea apta para el sector de la refrigeración, ofreciendo la posibilidad de dividir entornos con diferentes temperaturas y con menos del 30% de humedad.

VENTAJAS

- ✓ Autorreparable
- ✓ Rápido
- ✓ Sellado
- ✓ Silencioso
- ✓ No hay elementos rígidos dentro de la cortina para garantizar la seguridad al 100%
- ✓ Plug & Play (fácil de instalar)
- ✓ Poco mantenimiento
- ✓ Aislamiento – térmico $K 2.2 \text{ Wm}^2 \text{ K}$

La **puerta** es la solución ideal para:

- ✓ Industria de la refrigeración
- ✓ Entornos con control de humedad en niveles inferiores al 30%

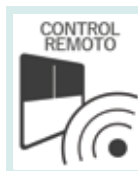
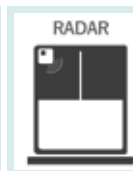

EN13241/CE

Norma	Ref.	Prueba de precisión	Resultados
Permeabilidad al agua	EN 12425	EN 12489	Clase 1
Resistencia al viento	EN 12424	EN 12444	Clase 2
Permeabilidad al viento	EN 12426	EN 12427	Clase 1
Aperturas seguras	EN 12453	EN 12445	✓
Resistencia mecánica	EN 12604	EN 12605	✓
Movimientos involuntarios	EN 12604	EN 12605	✓
Transmisión térmica	EN 12428	EN 12428	2,2 W/m ² K
Rendimiento (ciclos)	EN 12604	EN 12605	1.000.000

LOS VALORES PUEDEN CAMBIAR DEPENDIENDO DE LAS DIMENSIONES DE LA PUERTA

CARACTERÍSTICAS

Dimensiones máximas	Ancho 4000 mm x Alto 4500 mm
Velocidad	Velocidad máxima de apertura hasta 1 m/s Velocidad de cierre 0,6 m/s
Resistencia al viento	Clase 2
Estructura	No es auto-soportable
Marco / Cubierta de motor	Estándar: Acero galvanizado Opcional: Acero con recubrimiento de polvo Acero inoxidable 441 / 316
Cortina	Estándar: Cortinas dobles soldadas con polietileno expandido aislante de 18 mm de espesor Opcional: Aislada de 7 mm, 3.3 W/m ² k Translúcida 35/40% Anti estática
Sistema de deslizamiento	Sistema de deslizamiento patentado con polietileno de alta densidad con auto lubricante, equipado con cremallera deslizante directamente en la cortina.
Panel de control	Estándar: Caja de acero con recubrimiento de polvo IP54 (300 x 500 x 150 mm)
	Opcional: Acero inoxidable Caja de PVC IP65 (300 x 400 x 150 mm)
	Sistema inversor 50/60 Hz con encoder absoluto
	Fuente de alimentación 1-ph, 230V máx. 16A
	Fuente de alimentación 3-ph, 400V máx. 10A
	Fuente de alimentación 3-ph, 230V máx. 16A
	Botón de inicio/alto
	2 contactos libres (puerta abierta / cerrada / alarma)
	Automático/ Manual enclavamiento entre dos puertas
	Clasificación de IP para el motor y el panel de control IP54
Cableado	Sistema Plug and Play IP65
Seguridad	Estándar: Kit de fotocélulas IP65 Sensor anti-empaquetamiento Borde de seguridad WiFi IP65
	Opcional: Barrera de fotocélulas H2500 IP67

CARACTERÍSTICAS

Apertura de emergencia	Estándar: Manivela
	Opcional: Sistema de cadena Sistema de contrapeso Batería de UPS
Kit de calentamiento	Calentador en componentes eléctricos y mecánicos, cable calentador 30W ml
Ciclos (EN 12604)	1.000.000 (comprobado)

TEMPERATURA OPERATIVA RECOMENDADA

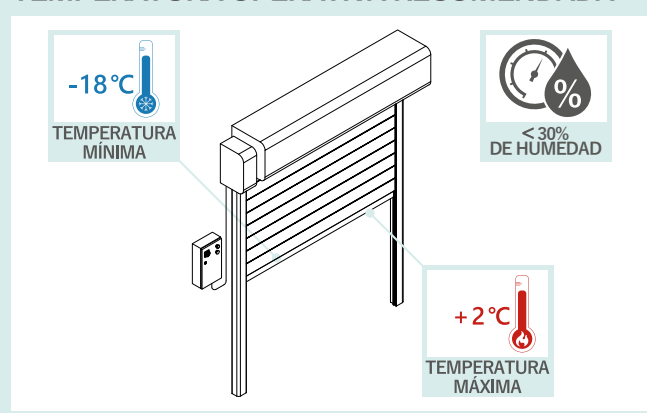

REQUISITOS DE ESPACIO PARA LA PUERTA

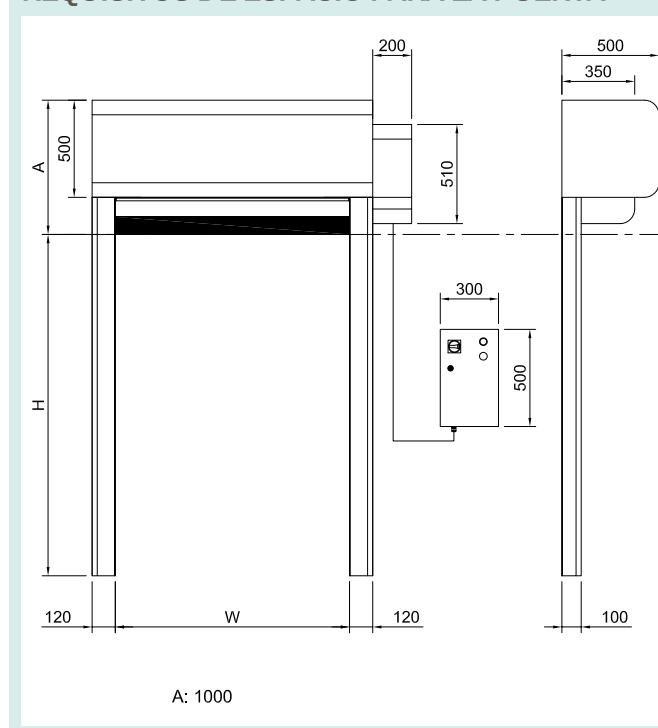

SISTEMA DE DESLIZAMIENTO/AUTORREPARABLE

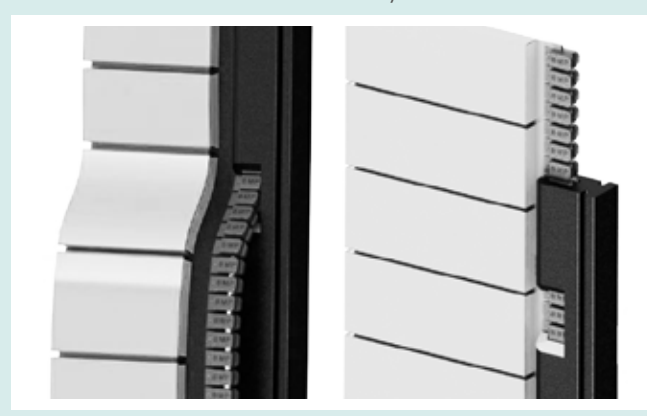

DETALLES DE FIJACIÓN

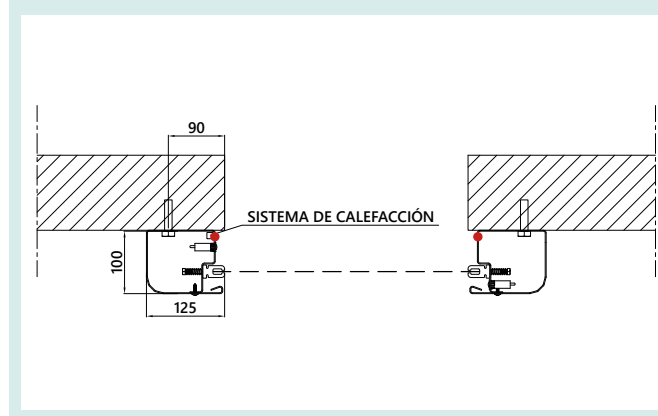

COLORES DISPONIBLES

Simil RAL 9010

Simil RAL 1015

Simil RAL 1003

Simil RAL 2004

Simil RAL 3002

Simil RAL 8014

Simil RAL 9005

Simil RAL 9006

Simil RAL 7042

Simil RAL 7037

Simil RAL 7035

Simil RAL 6018

Simil RAL 6026

Simil RAL 5010

Simil RAL 5002

Simil RAL 5012

* BMP Europe S.r.l. se reserva el derecho de cambiar las características de sus productos o componentes sin previo aviso, en función de su política de desarrollo y mejora continua del producto. Las puertas que se muestran son ejemplos de aplicaciones. Queda prohibida la reproducción parcial o total sin nuestro previo consentimiento.

