

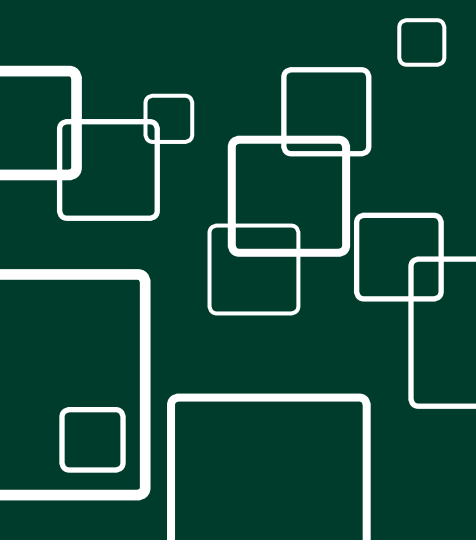

HIGH
SPEED
DOORS



PORTES EXTÉRIEURES
RÉSISTANCE AU VENT JUSQU'À LA CLASSE 5



DYNAMICROLL[®]
B-DRIVE

DYNAMICROLL® B-DRIVE

Système de contrepoids

CARACTÉRISTIQUES TECHNIQUES

Dimensions maximales *	L 10.000 x A 6.000
Structure	Acier galvanisé - Acier inoxydable - Peintée à poudres
Type de tablier	1.300 g/m ² 12x12 1.700 g/m ² isolé 7 mm Antistatique
Hublots	PVC transparent anti UV 1mm
Couleur	À choisir
Matériel de glissières verticales	Structure en acier galvanisé avec glissières en polyéthylène 1.000.000 de cycles
Moteur	À prise directe avec le réducteur à ver
Sécurité	Barrière de cellule H 2500 mm (CE EN 13241)
Alimentation	3 phases 230 - 380 - 500 V - 50/60 Hz

* dimensions différentes à la demande

PERFORMANCES

Vitesse	Jusqu' a 3 m/s
Resistance au vente * (pression différentielle)	< 5.000 mm: classe 5 de 5.100 mm à 6.500 mm: classe 4 de 6.500 mm à 8.000 mm: classe 3 supérieur à 8.000 mm: classe 2
Fonctionnement de la porte en cas de vent	Jusqu'à 100 km/h
Insonorisation (standard)	18 db **
Résistance à l'eau	Classe 3 (réf. EN 12425)
Perméabilité au vent	Classe 1
Température de service	-30° +70° C ***
Transmission thermique	Tablier standard: 5.8 W m ² k Tablier isolé: 3.2 W m ² k

* résistance majeur au vent à la demande

** dépende de la fréquence

*** avec éléments chauffants

DYNAMICROLL® B-DRIVE

Systeme de traction et enroulement du tablier

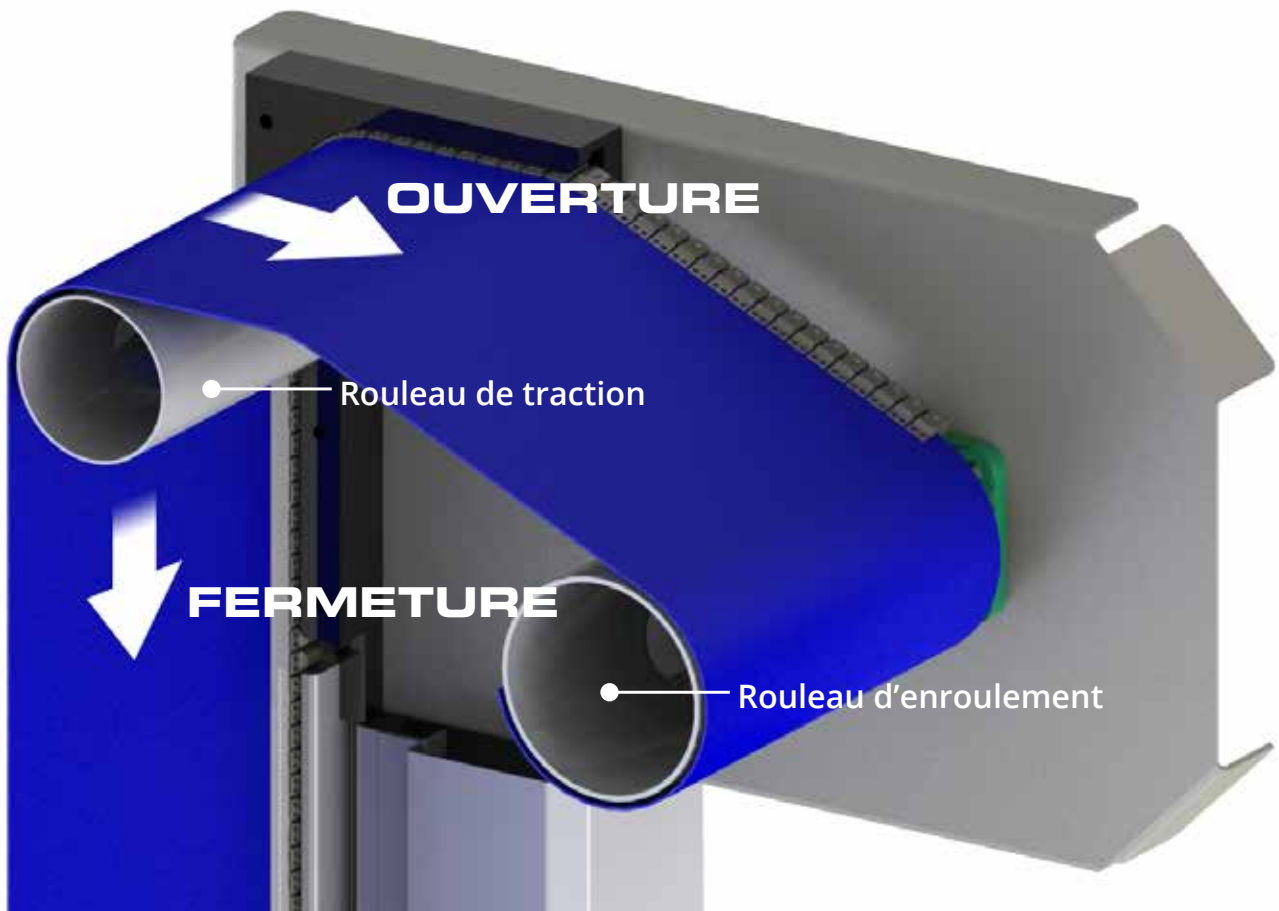
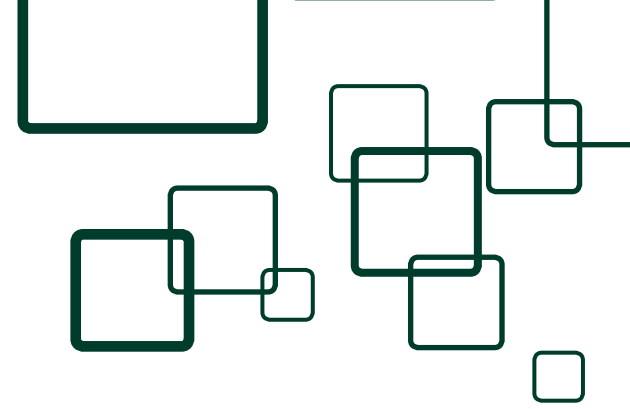

Sistema di apertura/anticaduta contrappeso EN 13241/CE

Le rouleau d'enroulement est relié à un contrepoids qui, en plus d'enrouler le tablier, assure qu'il reste en position en cas de rupture mécanique des éléments de traction.



Transmission

DYNAMICROLL® B-DRIVE

Montants

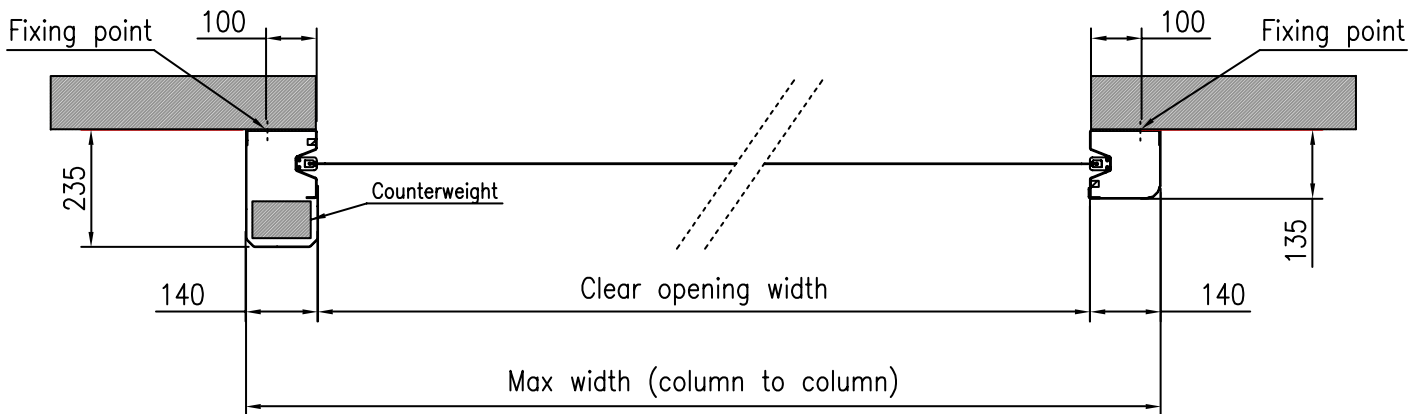

Section de montant

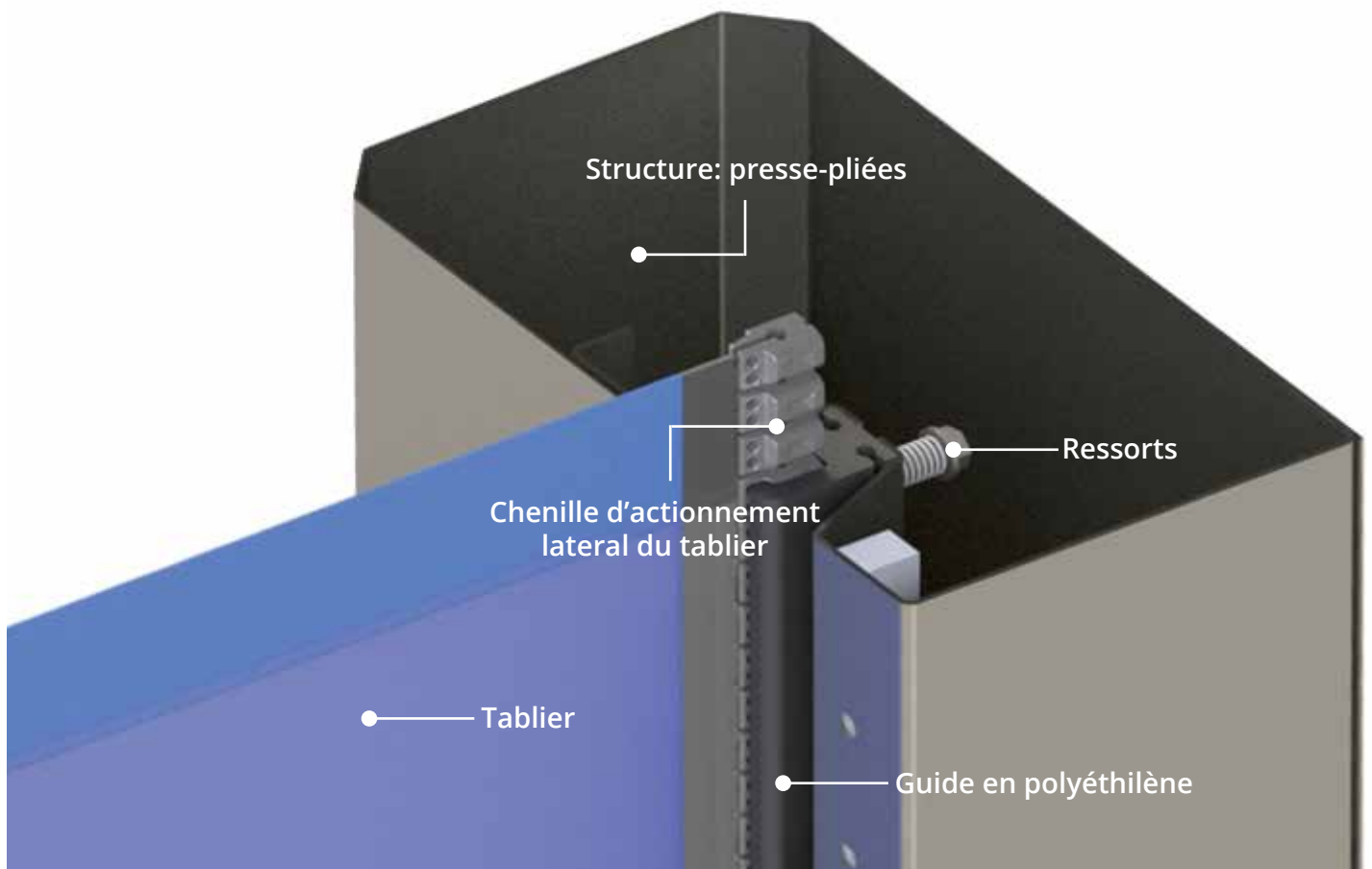

DYNAMICROLL® B-DRIVE

Sécurité contre le coincement EN 13421

Le système de protection par barrière de cellule monté à l'hauteur de 2.500 empêche le contact dans toutes les situations.

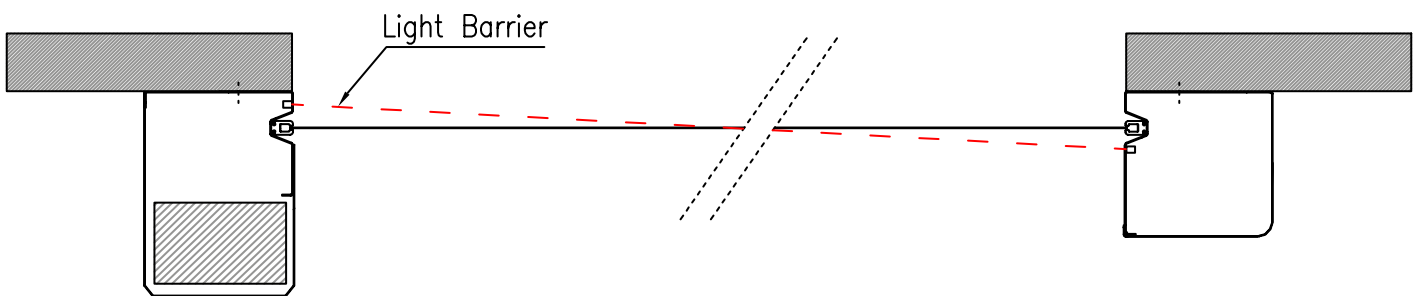

Les barrières sont montées croisés comme représenté at une distance de 20 mm du bord de la porte.

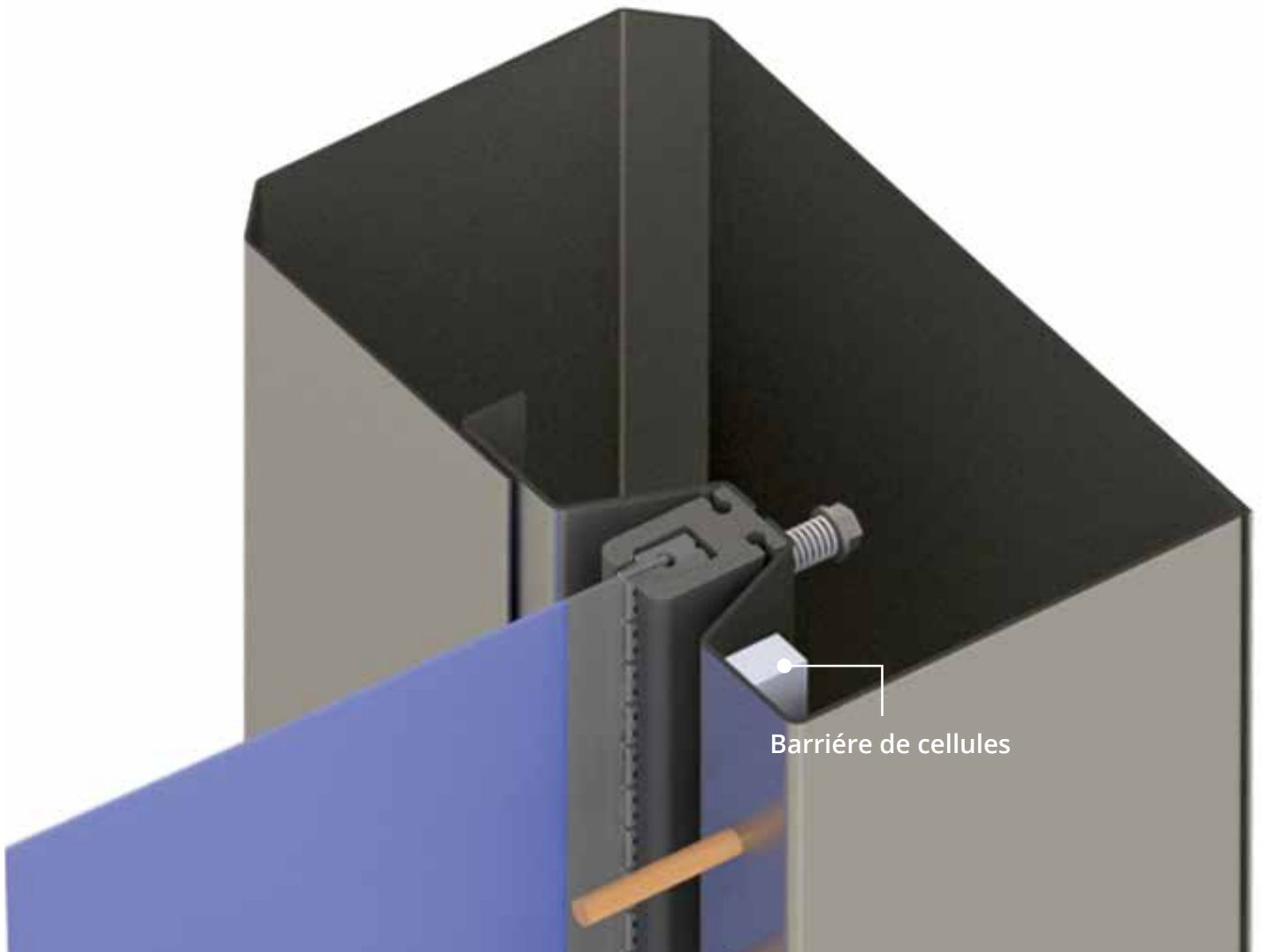

DYNAMICROLL® B-DRIVE

Encombrements

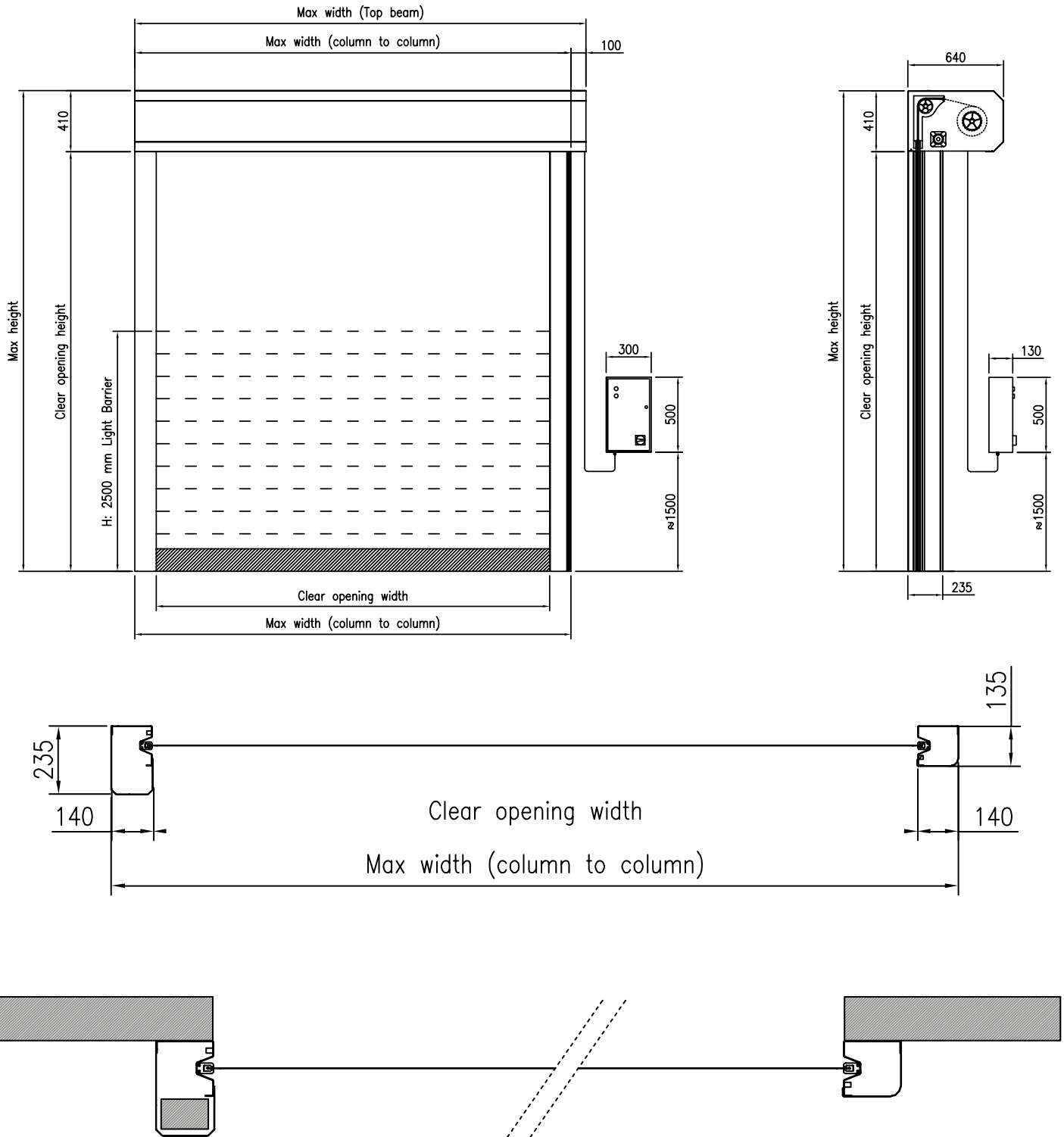

TABLIER

Caractéristiques

Tablier
Standard

Composition et Epreuve

Vue extérieure	Matière Finition Couleur Épaisseur	PVC Opaque 12 standard 0,7 mm
Toile	Matière n. toile Propriété (EN 2286-2)	PES 1 1100Dtex 12x12 1300 g/m ²
Vue intérieure	Matière Finition Couleur Épaisseur	PVC Opaque 12 standard 0,2 mm
Résistance au froid	(ISO 4675/90)	-50°C ±5
Essai hydrolyse	75°C 95% humidité	Aucune variation
Test gasoil	(ISO 1421)	Aucune variation
Essai eau de mer	(ISO 1421)	Aucune variation
Test ozone	(ISO 3011)	Aucune fissure
Température utilisation	(°C)	-30 +65
Essai à la flamme	(ISO 3795)	< 100 mm/min
Perforation	(RINA 3.A1.2.7)	(N) > 100
Essai 7 jours - 70°C	(ISO 6065)	Aucune variation

Caractéristiques

Épaisseur	ISO 2286/3	(mm) 0,9±0,1
Poids	ISO 2286/2	(kg/m ²) 1,3 kg
Résistance à la traction	ISO 1421	6000 N/50mm
Elongation du fils	ISO 1421	4300 N/50mm
Elongation de la trame	ISO 1421	4000 N/50mm
Fils - Résistance déchirure	DIN 53 363	(N) > 600
Trame Résistance déchirure	DIN 53 363	(N) > 530
Test decollement	DIN EN ISO 2411	130 N/50mm
Conformité - CE	-	si
Application spécifique	Industrie, chambre froide, station lavage, supermarchés, magasins	
Association	-	

Composition et Epreuve

Vue extérieure	Matière Finition Couleur Épaisseur	PVC Opaque 4 standard 0,5 mm
Toile	Matière n. toile Propriété (EN 2286-2)	PES 1 1100Dtex 12x12 1350 g/m ²
Vue intérieure	Matière Finition Couleur Épaisseur	PVC mousse 4 standard 7 mm
Résistance au froid	(ISO 4675/90)	-10°C ±5
Essai hydrolyse	75°C 95% humidité	Aucune variation
Test gasoil	(ISO 1421)	Aucune variation
Essai eau de mer	(ISO 1421)	Aucune variation
Test ozone	(ISO 3011)	Aucune fissure
Température utilisation	(°C)	-30 +65
Essai à la flamme	(ISO 3795)	cl 2, NFPA 701 test 2
Perforation	(RINA 3.A1.2.7)	(N) > 100
Essai 7 jours - 70°C	(ISO 6065)	Aucune variation

Caractéristiques

Épaisseur	ISO 2286/3	(mm) 3,3±0,1
Poids	ISO 2286/2	(Kg/m ²) 1700 gr
Résistance à la traction	ISO 1421	6000 N/50mm
Elongation du fils	ISO 1421/V1	3000 N/50mm
Elongation de la trame	ISO 1421/V1	2800 N/50mm
Fils - Résistance déchirure	DIN 53 363	300 N
Trame Résistance déchirure	DIN 53 363	300 N
Test decollement	PA 09.03 (interno)	15 N/cm
Conductivité thermique	-	0,0503 W.m ⁻¹ . k ⁻¹
Index d'Isolation	-	Rw= 17,5 dB
Application spécifique	Industrie, chambre froide, station lavage, supermarchés, magasins	
Association	-	

Tablier isolée
(option)

COULEURS DISPONIBLES

Simil RAL 9010		Simil RAL 2008		Simil RAL 7042		Simil RAL 9006	
Simil RAL 1015		Simil RAL 3002		Simil RAL 7037		Simil RAL 5012	
Simil RAL 1003		Simil RAL 6026		Simil RAL 7035		Simil RAL 5002	
Translucide		Simil RAL 9005		Simil RAL 9016		Simil RAL 6018	



B.M.P. EUROPE
Strada della Freisa 1 - Villanova d'Asti 14019 (AT)
Tel: +39 0141 948843
www.bmpdoors.com
Email: info@bmpeurope.eu

Depuis 1997 produit de qualité.